



MANUAL DE INSTALAÇÃO JARDIM VERTICAL

Três Marias
ACABAMENTOS

PARABÉNS!



VOCÊ ADQUIRIU O MELHOR JARDIM VERTICAL DO MERCADO!

O processo de fabricação de nossos produtos inicia-se muito antes da compra da matéria-prima, visando o desenvolvimento de peças únicas e exclusivas que encantem de forma única os sentidos humanos.

Os materiais utilizados para a fabricação dos nossos blocos para jardim são cuidadosamente escolhidos, testados e adquiridos em diversas partes do Brasil e do mundo e nossos processos de produção passam por dois estágios: o primeiro composto por sistemas tecnológicos pré-definidos e o segundo caracteriza-se pela fase manual, conferindo aos nossos produtos traços ímpares que só o toque humano é capaz de atingir.

Além de fornecer produtos de excelência, buscamos auxiliar até o final de sua instalação, com o objetivo de garantir total aproveitamento e satisfação dos materiais, através deste manual técnico.

Aqui você irá encontrar os processos detalhados de cada etapa após recebimento/retirada do material. É importante segui-los à risca para salvaguardar o melhor de nossos produtos.

CARACTERÍSTICAS IMPORTANTES

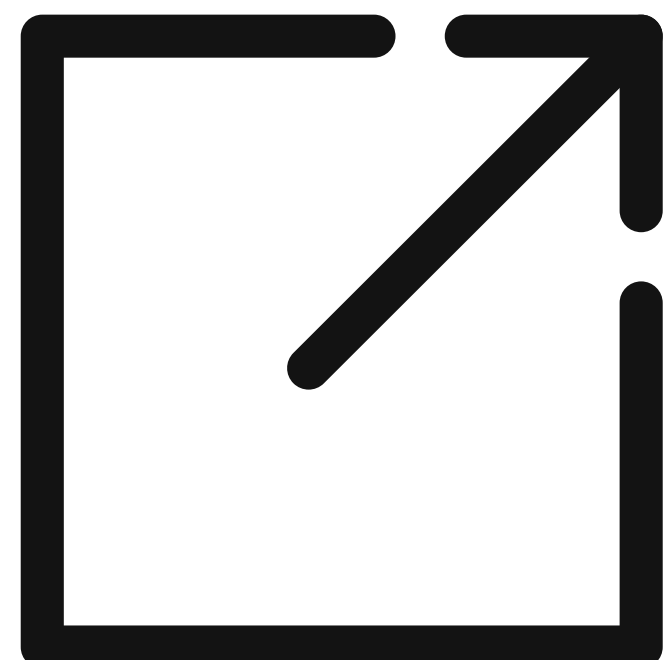

LOCAIS DE APLICAÇÃO

Os blocos para jardim vertical Três Marias são produtos ideais para utilização externa, tendo em vista o objetivo de plantio de vegetação natural em seus vasos.

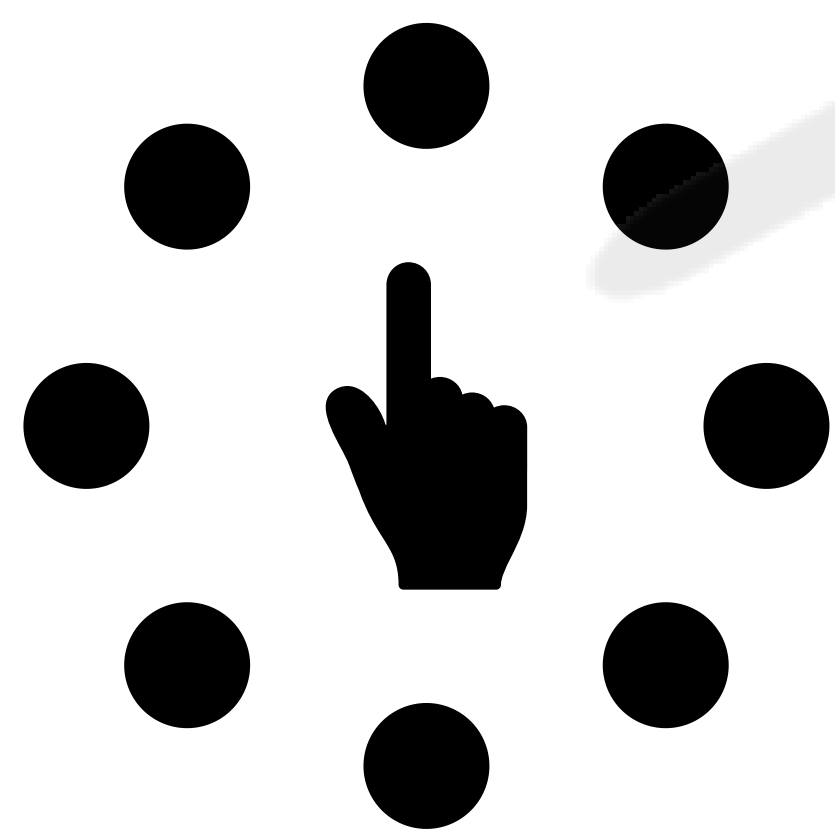

ACABAMENTO RÚSTICO

Este produto é feito em concreto natural rústico. É fornecido em sua coloração natural (cinza) e possui textura referente à sua matéria-prima.



ACABAMENTO RÚSTICO:
CINZA NATURAL



VARIAÇÃO DE DIMENSÕES E TONALIDADES

Por serem materiais cimentícios e terem parcela artesanal de produção, os blocos para jardim vertical Três Marias podem apresentar leves e toleráveis variações em suas tonalidades e dimensões, sendo essas características naturais do produto, não podendo estas serem caracterizadas como defeitos de fabricação.

CARACTERÍSTICAS IMPORTANTES

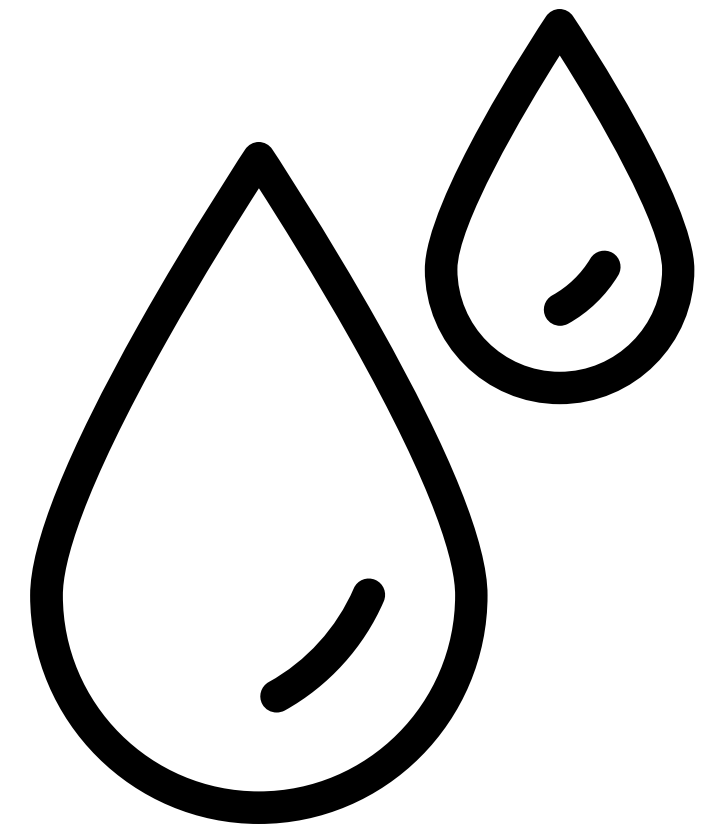

TAXAS DE ABSORÇÃO DE ÁGUA

O concreto é um material que possui pequenas taxas naturais de absorção de água, que variam de 2 a 4%. Este processo de absorção causa “manchas” sobre as peças por algum tempo, até que a água ali presente sofra evaporação. Para evitar esse pequeno desconforto visual, os blocos para jardim vertical Três Marias tem indicação de aplicação de impermeabilizante no final da instalação.

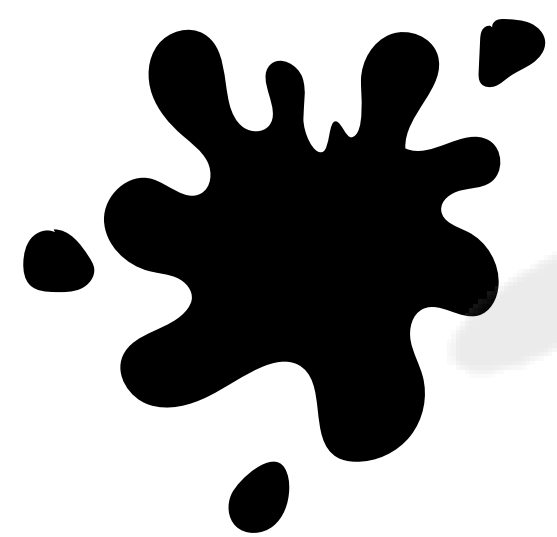

CORES DISPONÍVEIS

Os blocos para jardim vertical Três Marias não recebem pigmentação em sua composição. Eles estão disponíveis na tonalidade cinza natural (que é a cor própria do concreto).

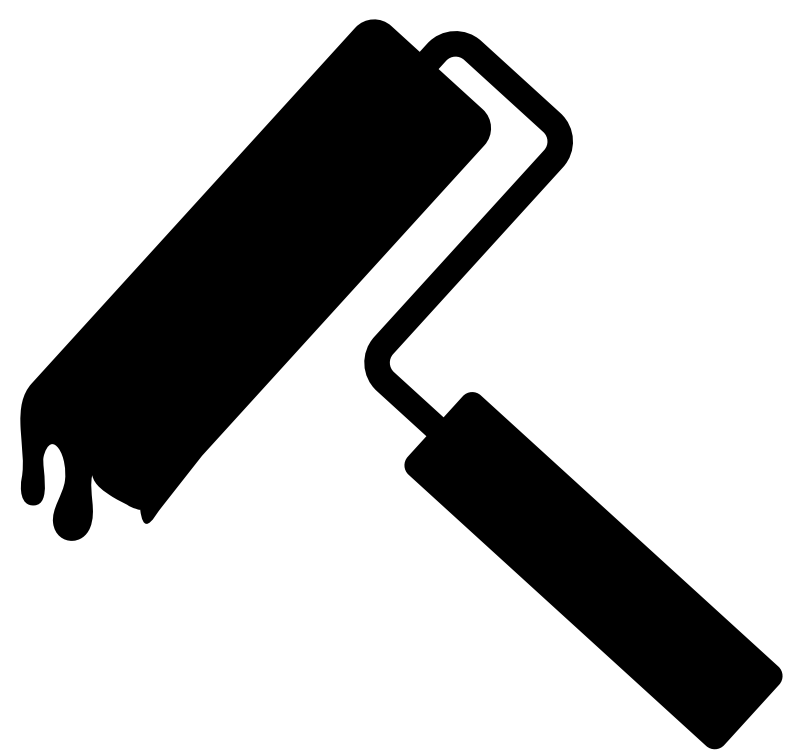

POSSIBILIDADE DE PINTURA

Estes produtos são passíveis de recebimento de pintura, caso seja do gosto do cliente, durante ou após instalação do mesmo. Esta aplicação de tinta deve ocorrer antes de qualquer aplicação de impermeabilizante.

A empresa não disponibiliza esta opção, que deve ocorrer na obra aos encargos do solicitante.



CAMADA DE PROTEÇÃO

Os blocos para jardim vertical Três Marias não recebem camada de proteção para absorção de água na empresa. Esta aplicação deve ser realizada na obra após instalação das peças e é opcional, mas recomendada.

Antes desta aplicação deve-se evitar ao máximo contato das peças com umidade, o que pode ocasiona em “manchas” de água temporárias.

COMO ASSENTAR O JARDIM VERTICAL TRÊS MARIAS



OBSERVAÇÕES IMPORTANTES

Para manipulação das peças, as mãos/luvas devem estar limpas, isentas de óleo, barro ou graxa, por exemplo.

A área que receberá as peças deve estar bem nivelada e limpa, não podendo conter resíduos de pó ou sujeira.

O pavimento deve estar alinhado para receber as peças.

A argamassa indicada para colagem é AC-III.

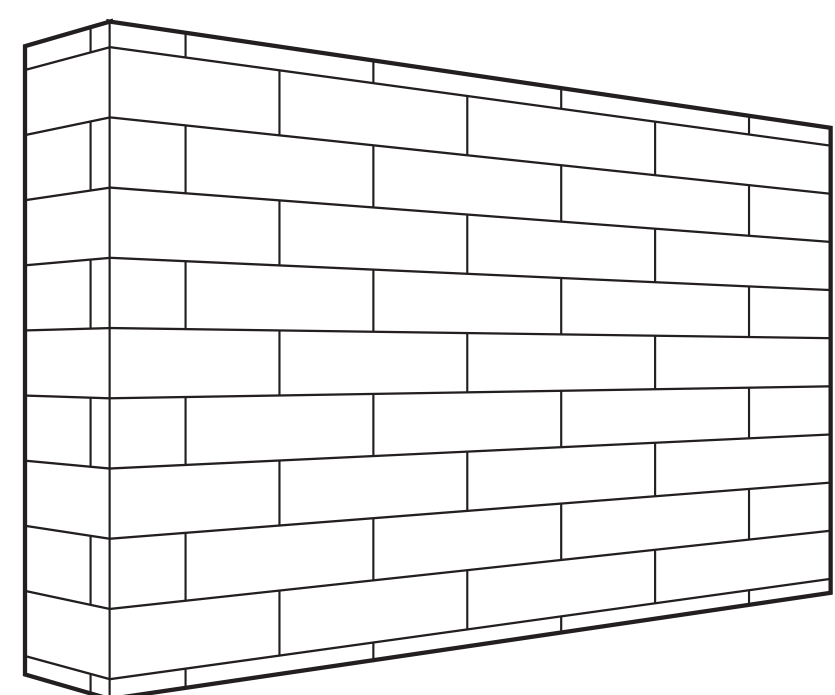

SE JÁ EXISTE UMA PAREDE

Com o alinhamento pré-definido, inicia-se o assentamento dos blocos. A fiada deve sempre começar em uma das extremidades, nunca pelo meio.

A área que irá receber de imediato as peças deve receber argamassa, a ser espalhada com uma colher de pedreiro: indica-se que seja criada uma camada de 2,5cm de altura, 20cm de largura e comprimento correspondente ao de três ou quatro blocos, no chão.

A argamassa também deve ser aplicada na parte posterior da peça de bloco para jardim vertical, em sentidos opostos e perpendiculares (dupla colagem, conforme NBR 1374/1996). Não indica-se deixar curvas ou vazios na argamassa, pois isso facilita a criação de bolhas de ar.

COMO ASSENTAR O JARDIM VERTICAL TRÊS MARIAS

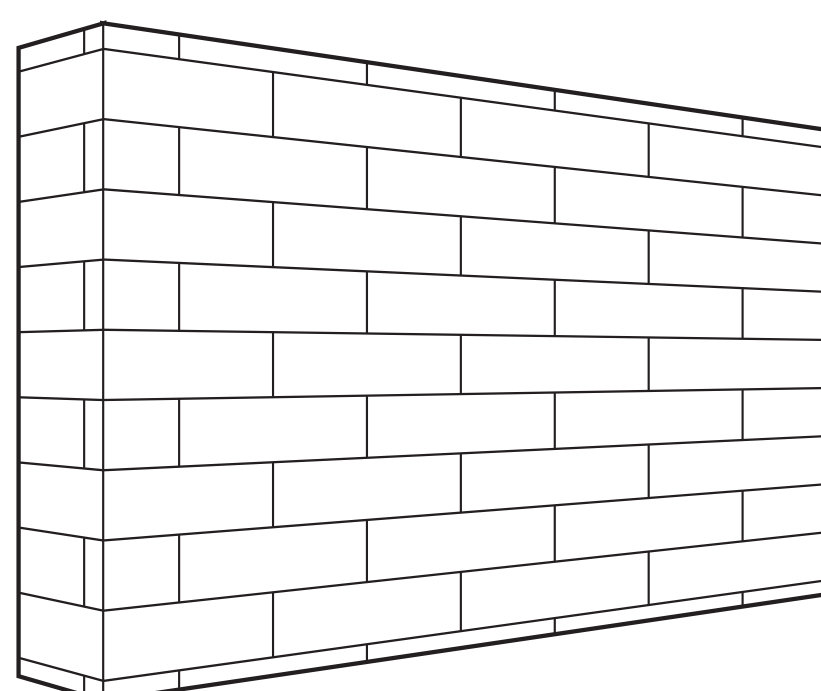

O posicionamento da peça na parede deve ocorrer de forma que os sentidos da argamassa na parede e na peça fiquem cruzados.

Após colocação da peça, esta deve ser pressionada com os dedos, em movimentos vibratórios.

Um martelo de borracha também deve ser utilizado para fixação, através de pequenas batidas sobre a peça, que garantem a fixação e evitam vazios na argamassa, impedindo formação de bolhas de ar.

Se necessário, limpe o excesso de argamassa.

SE A PEÇA SERÁ UTILIZADA COMO BLOCO ESTRUTURAL

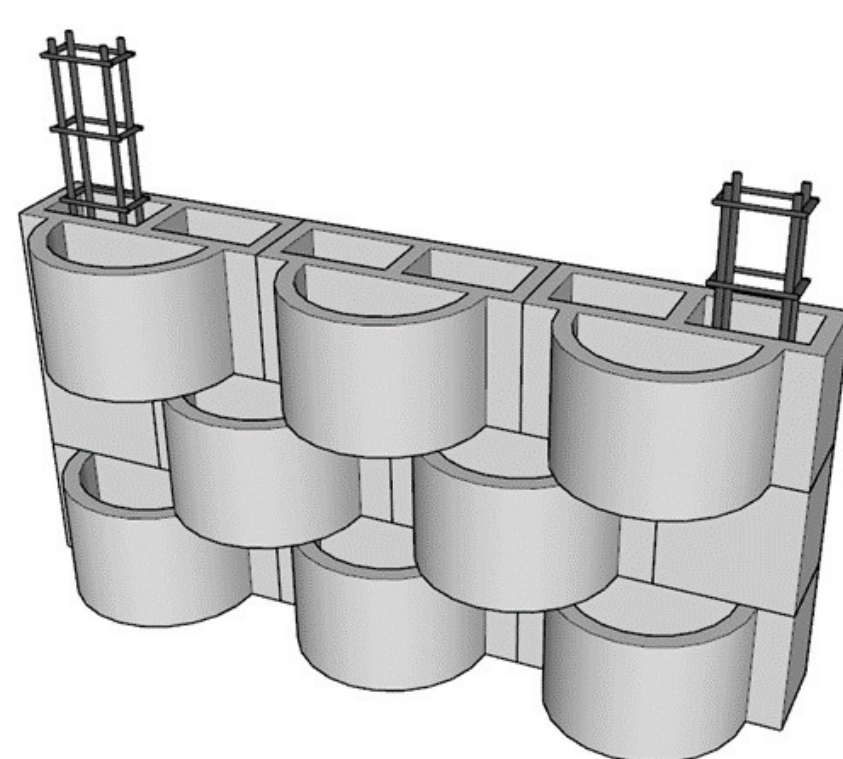

No local de instalação das peças, uma viga baldrame deve ser executada anteriormente ao posicionamento do jardim vertical. Esta viga deve também conter as esperas de aço, previamente locadas em projeto estrutural, posicionadas de forma a criar - após concretagem - os pilares estruturais da futura parede.

A instalação das peças deve se iniciar sempre por uma das extremidades, nunca pelo meio.

A argamassa deve ser transferida à área da peça que será posicionada sobre a viga através de uma colher de pedreiro. Após colocação da peça, esta deve receber - através de movimentos vibratórios executados com a mão ou leves batidas executadas com um martelo de borracha - fixação.

COMO ASSENTAR O JARDIM VERTICAL TRÊS MARIAS

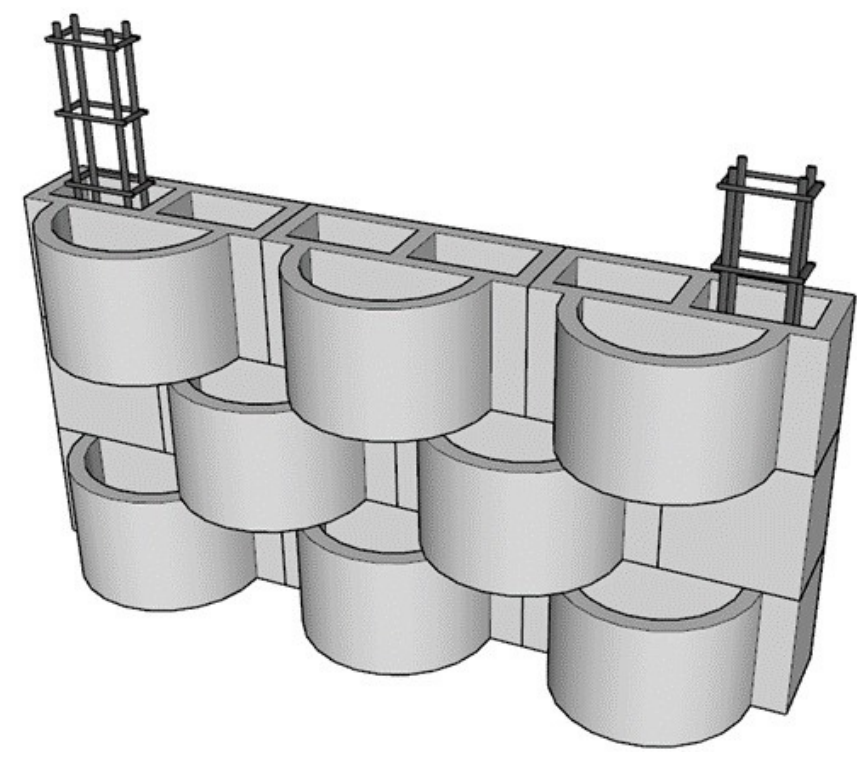

Para receber a próxima peça, a unidade já instalada deve ser revestida com argamassa na lateral a ser “colada” a este novo bloco, que por sua vez, precisa receber argamassa na extremidade inferior, conforme já descrito.

Este processo deve ser repetido peça a peça.

É importante realizar a verificação do alinhamento fiada a fiada, garantindo que as peças permaneçam em perfeita disposição. Nível de carpinteiro deve ser colocado sobre o primeiro conjunto de blocos nas porções exteriores e centrais da parede e este processo será repetido a cada 2 ou 3 novas fiadas.

Após finalização do posicionamento das peças, a área estrutural deve ser preenchida com concreto, como a imagem a seguir:

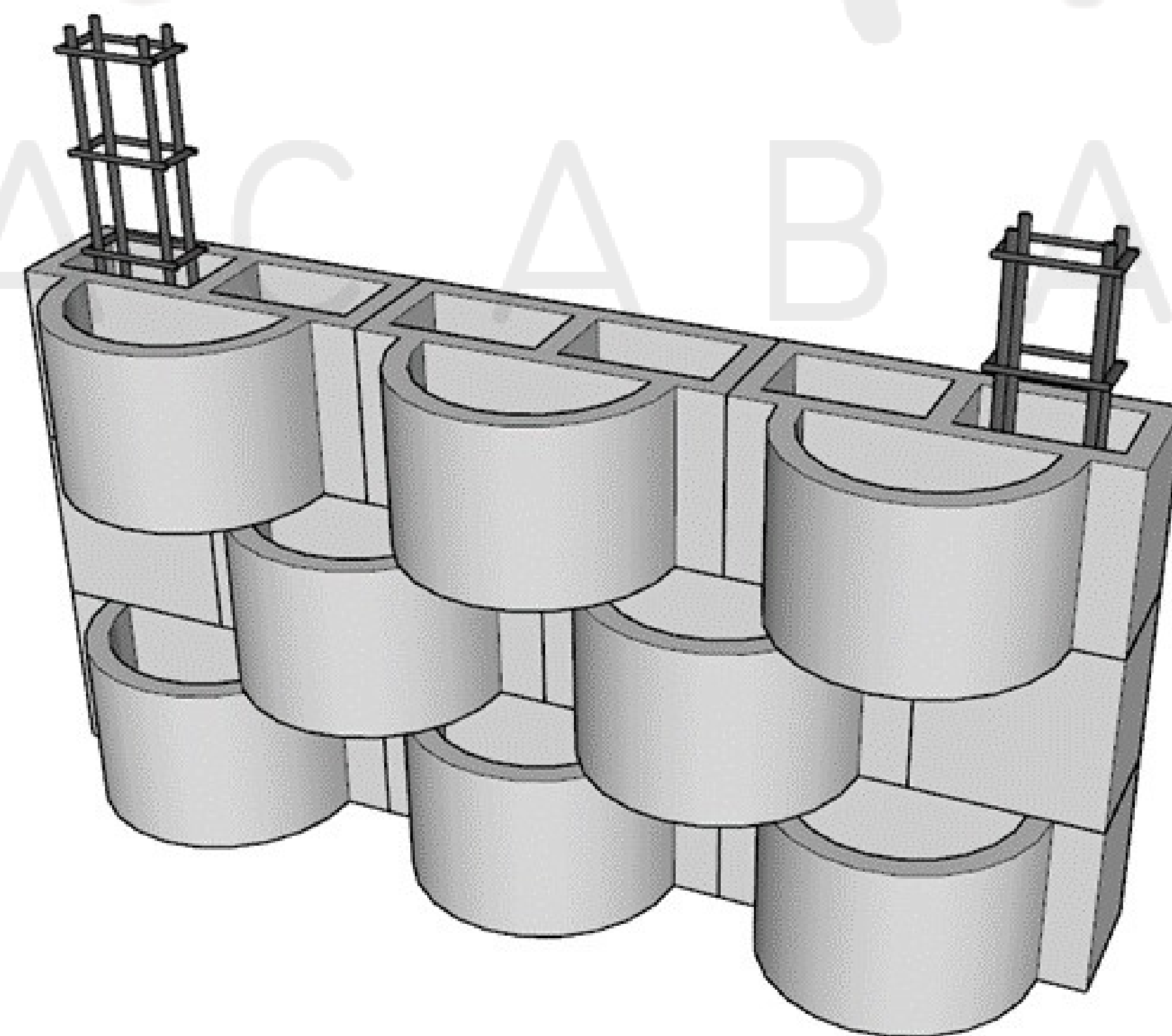

COMO ASSENTAR O JARDIM VERTICAL TRÊS MARIAS

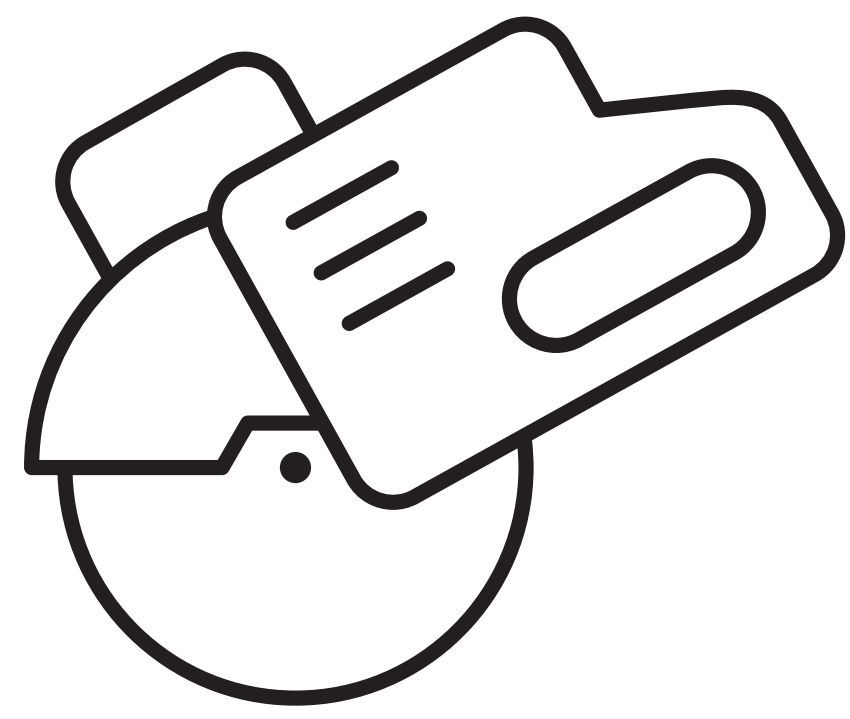

CORTE DAS PEÇAS

O bloco de jardim vertical é fornecido apenas em suas dimensões originais: a peça não sai cortada da empresa, por exemplo. Este processo de corte deve ser realizado in locu, utilizando-se uma serra circular com disco de corte e considerando as medidas necessárias da obra para os arremates.

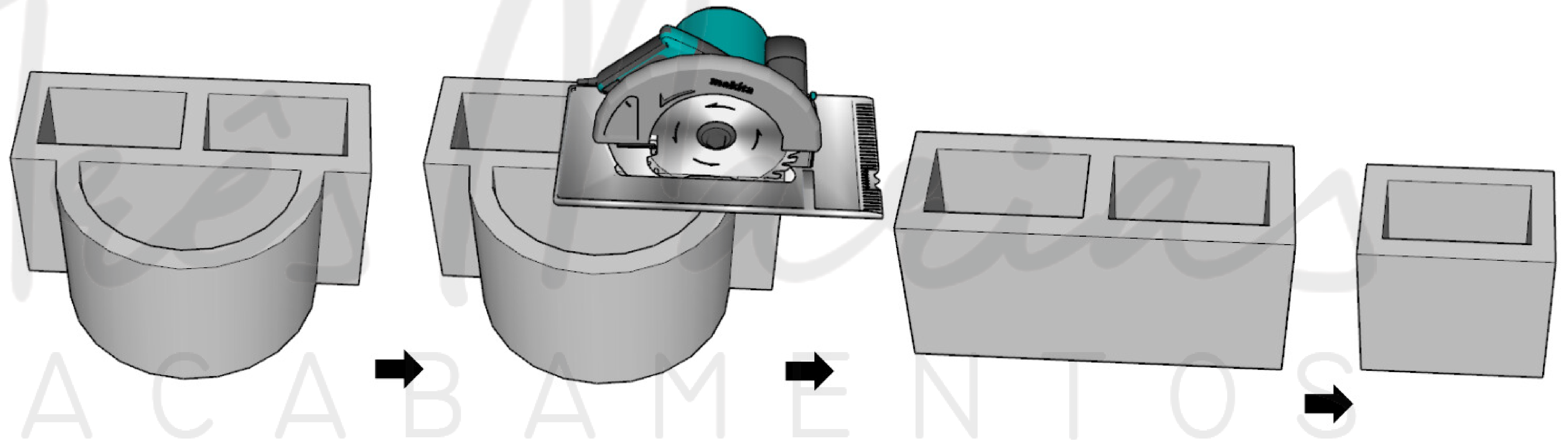

COMO ASSENTAR O JARDIM VERTICAL TRÊS MARIAS

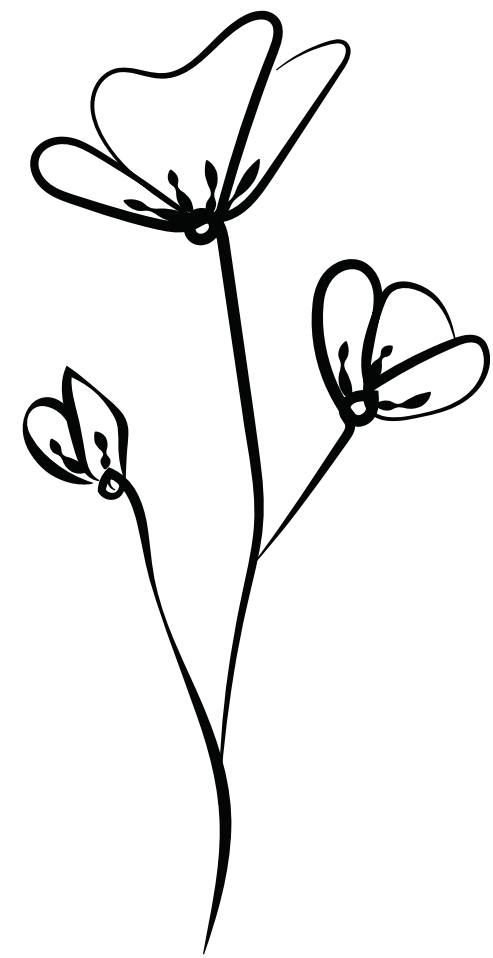

PLANTIO DA VEGETAÇÃO

Os blocos para jardim vertical são pequenos vasos receptivos a qualquer vegetação. Indica-se que o plantio das mesmas ocorra da seguinte forma:



Estas camadas são importantes para evitar que a terra vaze pelos furos existentes, preservando assim a parede de jardim vertical de sujeira, ocasionada pelo escoamento da terra para os blocos inferiores.

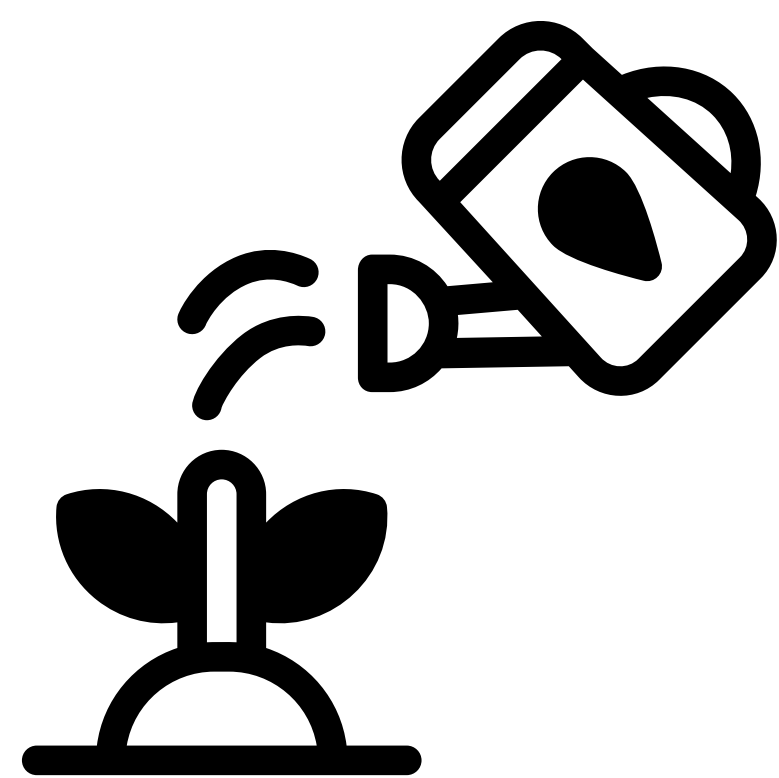

IRRIGAÇÃO

Se a irrigação for mecanizada, recomenda-se passar uma mangueira com pequenos furos na fiada superior da parede. Esta mangueira realizará irrigação por gotejamento, processo que será consolidado através da transmissão da água das peças superiores às inferiores.

COMO ASSENTAR O PISO TRÊS MARIAS

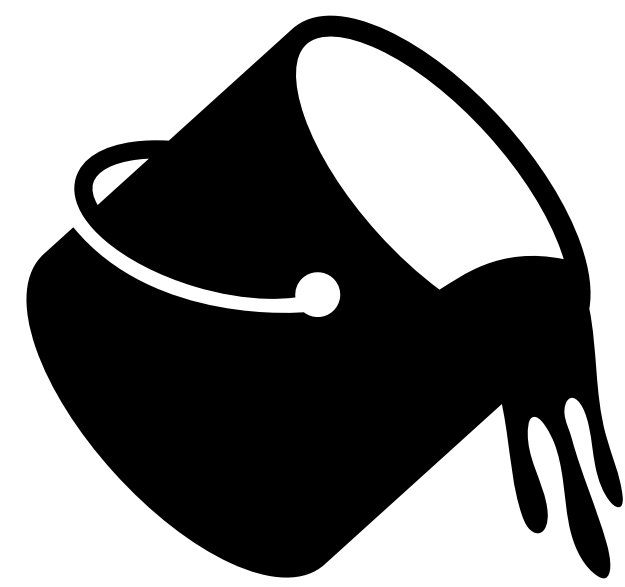

APLICAÇÃO DE SILICONE HIDROFUGANTE

A aplicação da camada de proteção para absorção de água deve ser a última etapa da instalação.

É necessário que as peças estejam limpas, conforme procedimentos acima: as mesmas não podem conter resíduos de obra, como terra e sujeira, nem podem estar úmidas. É importante ressaltar que o silicone hidrofugante aplicado deve ser o indicado pela Três Marias, pois a utilização de outro produto causa a perda imediata de garantia.

A durabilidade desta camada protetiva varia de acordo com a utilização do local. Indica-se a aplicação de duas demãos na primeira vez e uma demão por ano até cinco anos, quando novamente aplicam-se duas demãos.

TRÊS MARIAS
ACABAMENTOS

